



Canllawiau Cynllunio Ategol
Casglu Gwastraff a Chyfleusterau Storïo

Argraffiad Newydd Hydref 2016

CANLLAWIAU CYNLLUNIO ATEGOL
CASGLU GWASTRAFF A CHYFLEUSTERAU STORIO HYDREF 2016

Penodau		Tudalen
1	Cyflwyniad	3
2	Polisi Cynllunio a Gwastraff	4
3	Cyflwyno Ceisiadau Cynllunio	5
4	Datblygiadau Preswyl	7
5	Datblygiadau Masnachol	12
6	Storfa Biniau a Manyleb Dylunio	14
7	Cael Mynediad i Gasglu Gwastraff	18
8	Ar ôl Cymeradwyo Cynllunio	19
Atodiadau		
1	Polisi Allweddol 2 (PA2) a Pholisi Gwastraff 2 (PA2) o'r Cynllun Datblygu Lleol	20
2	Enghreifftiau o Amodau Cynllunio	21
3	Manyleb Biniau	23
4	Storio Masnachol	26
5	Dimensiynau Cerbydau Casglu Gwastraff	27
6	Sylwadau ac Ymatebion i'r Ymgynghoriad	28

1 Cyflwyniad

- 1.1 Mae Nodyn Canllawiau Cynllunio Ategol (CCA) yn ategu polisiau yng Nghynllun Datblygu Lleol Caerdydd (CDL) o ran darparu cyfleusterau rheoli gwastraff mewn datblygiadau newydd. Cafwyd CCA ei ganiatáu gan y Cyngor ar yr 20fed o Hydref 2016.
- 1.2 Mae Llywodraeth Cymru'n cefnogi defnydd Canllawiau Cynllunio Ategol (CCA) i nodi canllawiau manwl ar y ffordd y caiff polisiau cynllunio datblygu eu rhoi ar waith mewn amgylchiadau neu ardaloedd penodol. Rhaid i'r CCA fod yn gyson â pholisiau cynllunio datblygu a chanllawiau polisi cynllunio cenedlaethol. Mae CCA yn helpu i sicrhau bod rhai polisiau a chynigion yn cael eu deall yn well a'u rhoi ar waith yn fwy effeithiol. Nid oes ganddynt yr un statws â'r cynllun datblygu a fabwysiadwyd ond maent yn ystyriaeth berthnasol wrth benderfynu ar geisiadau cynllunio. Nodir polisiau yn y CDL sy'n berthnasol i'r CCA hyn ym Mhennod 2
- 1.3 Dyma ganllaw o'r safonau **syfaenol** i gynllunwyr, penseiri, datblygwyr neu reolwyr eiddo, i gynorthwyo â chynllunio a dylunio storffeydd a chasgliadau gwastraff a chyfleusterau ailgylchu mewn datblygiadau domestig a masnachol. Bydd hyn yn sicrhau eu bod yn unol â strategaethau rheoli gwastraff a threfniadau casglu'r Cyngor.
- 1.4 Drwy'r canllaw hwn, mae **datblygu**'n cynnwys unrhyw adeilad newydd neu wedi'i addasu, unrhyw ailddatblygu ac unrhyw newid defnydd neu addasu adeiladau mewn ffordd sy'n gofyn am ganiatâd cynllunio.
- 1.5 Bydd y Cyngor yn gweithio mewn partneriaeth â datblygwyr i weithredu canllawiau ar gasglu gwastraff a chyfleusterau storio. Fodd bynnag, lle nad oes storfa wastraff sy'n cyfateb i ofynion y canllaw hwn, neu â threfniadau eraill y cytunwyd arnynt, mae gan y cyngor amrywiaeth o bwerau i sicrhau cydymffurfiaeth neu wrthod derbyn cynigion ar gasglu gwastraff gan ddatblygwyr.
- 1.6 Caiff gwasanaeth gwastraff ac ailgylchu'r Cyngor ei adolygu'n rheolaidd a dylai ymgeiswyr/asiantau gysylltu â ni i gael gwybod p'un ai a yw'r manylion sydd yn y ddogfen hon dal yn gyfredol.
- 1.7 Pan nad yw mater penodol wedi'i drafod, neu pan fo angen eglurhad, gallwch wneud ymholiadau i:

*Strategaeth Gwastraff
Gweithrediadau'r Ddinas
Depo Ffordd Lamby,
Tredelerch
CAERDYDD
CF3 2HP*

*Ffôn: 029 20717 500
Ffacs: 029 2036 3420*

E-bost: CynllunioRheoliGwastraff@caerdydd.gov.uk

2. Polisi Cynllunio a Gwastraff

- 2.1 Mae *Cyfarwyddeb ar Wastraff* yr Undeb Ewropeaidd wedi pennu nifer o dargedau ar gyfer gwastraff ac ailgylchu i aelod-wladwriaethau, sy'n cael eu cynllunio i sicrhau mwy o gynaliadwyedd i reoli gwastraff. Mae'r targedau'n cynnwys ailgylchu 65% o wastraff dinesig erbyn 2030.
- 2.2 Mewn ymateb i Gyfarwyddeb ar Wastraff yr Undeb Ewropeaidd, mae Llywodraeth Cymru wedi creu rhagor o dargedau ailgylchu yn nogfen bolisi *Tuag at Ddyfodol Diwastraff (2010)*. Mae'r targedau hyn yn orfodol ar awdurdodau lleol yng Nghymru gyda'r nod hirdymor o wneud Cymru'n genedl ddiwastraff erbyn 2050.
- 2.3 Yn sgîl y targedau hyn, crëwyd rhagor o ddogfennau polisi i sicrhau ein bod yn rheoli gwastraff yn gynaliadwy.

Polisi Cynllunio Cymru (PCC)

- 2.4 Mae'r ddogfen PCC yn nodi polisiâu defnyddio tir Llywodraeth Cymru. Mae pethau i'w hystyried ynddi o ran darpariaethau gwastraff. Noda Paragraff 12.7.3:

"Dylid cynnwys gofod a chyfleusterau digonol ar gyfer casglu, compostio ac ailgylchu deunyddiau gwastraff yn rhan o ddyluniad unrhyw ddatblygiad; a dylai datblygwyr wneud pob ymdrech i atal gwastraff yn ystod y camau dylunio, adeiladu a dymchwel. Dylid chwilio am bob cyfle i aildefnyddio deunyddiau a chynnwys cynhyrchion a ailgylchwyd wrth godi adeilad neu adeiledd newydd."

Nodyn Cyngor Technegol 21: Gwastraff (TAN 21)

- 2.5 I ategu PCC, mae TAN 21 yn gweithredu ymhellach ddull cynaliadwy o reoli gwastraff. Noda Paragraff 2.1 (Saesneg yn unig):

"When considering development proposals for all types of waste management facilities, planning authorities should take into account their potential contribution to the objectives, principles and strategic waste assessments set out in Towards Zero Waste and the relevant waste sector plans and the relevant development plan for the area."

Cynllun Datblygu Lleol 2006-2026 (CDLI)

- 2.6 Lluniwyd y CCA hyn yn unol â'r CDLI diweddaraf a fabwysiadwyd yn 2016.
- 2.7 Mae'r CDLI a fabwysiadwyd yn cynnig y fframwaith statudol ar gyfer datblygu a defnyddio tir yng Nghaerdydd dros gyfnod y Cynllun (2006-2026).
- 2.8 Mae Polisi Allweddol 12 (PA12) yn y CDLI yn amlinellu gofynion rheoli gwastraff yr holl ddatblygiadau newydd. Gweler **Atodiad 1** am ragor o fanylion.
- 2.9 Mae'r ddogfen hon hefyd yn ategu Polisi W2 o'r CDLI sy'n amlinellu'r gofyniad i gael darpariaeth gwastraff briodol ym mhob datblygiad newydd. Gweler **Atodiad 1** am ragor o fanylion.

3 Cyflwyno Ceisiadau Cynllunio

- 3.1 **Rhaid** i fanylion am leoliad, maint a threfniadau rheoli a chasglu gwastraff ac ailgylchu gael eu cyflwyno fel rhan o'r ceisiadau cynllunio canlynol:
- Pob cais llawn neu faterion a gadwyd yn ôl
 - Cynigion ar anheddau ychwanegol (gan gynnwys addasiadau fflatiau)
 - Cynigion i dai amlfeddiannaeth
 - Cynigion ar gyfer rhagor o ofod llawr masnachol
 - Ceisiadau newid defnydd
- 3.2 Dylai ardaloedd storio wedi'u hadleoli gael eu nodi ar gynlluniau safle fel bod modd cadarnhau eu bod yn bodloni gofynion Rheoli Gwastraff.
- 3.3 Dylai ceisiadau nodi'n glir:
- **Ôl-troed digonol** ar gyfer storfeydd **mewnol ac allanol** yr holl wastraff ac ailgylchu
 - **Lleoliad arfaethedig** storio gwastraff bwyd, ailgylchu a gwastraff gweddilliol (a gwastraff gardd yn ôl y gofyn)
 - Math a dyluniad **cyfleusterau bwyd, ailgylchu, gardd a gwastraff**.
 - Lleoliad **pwyt cyflwyno gwastraff ymyl y ffordd** (neu le arall y cytunwyd arno) i gasglu gwastraff
 - **Llwybrau mynediad** i gerbydau casglu (gan gynnwys symudiadau a thracio cerbydau), gweithredwyr, trigolion a'r staff
- 3.4 Os yw codi storfa biniau benodedig yn cael ei chynnig, dylid hefyd rhoi rhagor o fanylion am y gwaith adeiladu hwn. Gweler Pennod 5 am ragor o ganllawiau.

Rheoliadau Adeiladu

- 3.5 Mae gwaith adeiladu domestig a masnachol yn cynnwys codi datblygiadau newydd, estyniadau ac addasiadau i adeiladau yn ddarostyngedig i Rheoliadau Adeiladu 2010 (fel y'u diwygiwyd). Mae Rheoliad H6 a'r Ddogfen Gymeradwy ategol i Ran H yn gwneud gofynion ar gyfer sicrhau cyfleusterau storio gwastraff solet a gwaredu gwastraff solet, ac mae'r rheoliadau hefyd yn cyfeirio at Storfa BS 5906:1980 a thrin gwastraff solet o adeiladau ar y safle.
- 3.6 Mae Pennod 6 yn cynnig gwybodaeth o ran dylunio a manylebau ardaloedd gwastraff.
- 3.7 Dylai dylunwyr a datblygwyr roi ystyriaeth i'r gofynion fel y'u hamlinellir; gallwch gael rhagor o wybodaeth gan y Gwasanaethau Rheoli Adeiladu yng Nghyngor Dinas Caerdydd (www.Cardiff.gov.uk/buildingcontrol.htm ac e-bostio: rheoliadeiladu@caerdydd.gov.uk;) neu gan Adran Rheoli Adeiladu'r Awdurdod Lleol (LABC) www.labc.co.uk;

Amodau Cynllunio

- 3.8 Bydd Rheoli Datblygu'n ymgynghori ac yn ystyried barn Rheoli Gwastraff ar bob mathau o ddatblygiadau masnachol a phreswyl. Caiff Amodau Cynllunio eu gosod i sicrhau bod manylion storio a chasglu gwastraff boddhaol wedi dod i law a chael eu cytuno arnynt cyn i'r gwaith ddatblygu ddechrau. Ni fydd defnydd llesol datblygiad fel arfer yn cael ei

ddyfarnu nes bod y cyfleusterau a'r trefniadau rheoli gwastraff y cytunwyd arnynt yn cael eu rhoi ar waith. Gweler Atodiad 2 am enghreifftiau o Amodau Cynllunio gwastraff.

- 3.9 Dylai ymgeiswyr geisio cyflawni Amodau Cynllunio gwastraff ar y cyfle cyntaf posibl. Pan fydd problemau'n codi, bydd Rheoli Gwastraff yn rhagweithiol wrth gyflawni'r amod.
- 3.10 Pan fydd amodau penodol caniatâd cynllunio'n cael eu torri neu pan nad yw datblygiadau'n cael eu cynnal yn unol â'r cynigion a gymeradwywyd, gwneir atgyfeiriad i Gorfodi Cynllunio.

Cynlluniau Rheoli Gwastraff Safle

- 3.11 Yn 2013, cynhaliodd Llywodraeth Cymru ymgynghoriad ar Gynlluniau Rheoli Gwastraff safle (SWMP). Daethpwyd i'r casgliad y bydd projectau Adeiladu a Dymchwel yng Nghymru'n wirfoddol. Er eu bod yn wirfoddol fe'u hystyrir yn arfer da yn y diwydiant Adeiladu a Dymchwel ac fe'u cefnogir gan Gyngor Dinas Caerdydd.

Y Strategaeth Gwastraff a Chynlluniau Rheoli

- 3.12 Cynigion defnydd cymysg, masnachol a manwerthu mawr (o 50 o fwy neu anheddau neu unrhyw ddatblygiad masnachol sy'n cynnwys mynediad i'r cyhoedd) yw rhai a ddylai gynnwys **Strategaeth Gwastraff a Chynllun Rheoli** gweithredol fel rhan o'r cais am ganiatâd cynllunio. Dylai gynnwys:
- Maint a mathau amcangyfrifedig y gwastraff a grëir gan y datblygiad
 - Maint a lleoliad y storfeydd gwastraff ac ailgylchu, a sut y caiff gwastraff ei ddosbarthu i'r cyfleusterau hyn.
 - Maint y cynwysyddion gwastraff
 - Unrhyw fan casglu ar wahân a gynigir, a'r dull o drosglwyddo gwastraff i'r lleoliad hwn

Rhwymedigaethau Cynllunio

- 3.13 I gael manylion am Rwymedigaethau Adran 106 ar wastraff i ddatblygiadau newydd, cyfeirier at y Canllawiau Cynllunio Ategol ar Rwymedigaethau Cynllunio (2016).

4. Datblygiadau Preswyl

- 4.1 Mae gan bob datblygiad preswyl hawl i gasgliadau gwastraff domestig gan y Cyngor, ar yr amod eu bod yn bodloni gofynion sylfaenol.
- 4.2 Mae'r wybodaeth ganlynol yn ganllaw i faint o wastraff a ddisgwylir o ddatblygiadau preswyl. Gall rhai datblygiadau amrywio o'r meintiau a ragwelir a dylai ymgeiswyr gysylltu â'r Cyngor i gael cyngor mwy penodol.
- 4.3 Rhaid i **bob** datblygiad preswyl gynnig digon o le storio i 4 ffrwd wastraff benodedig; ailgylchu, gardd, bwyd a gwastraff gweddilliol. Rhaid bod darpariaeth ar gyfer cyfanswm yr holl ffrydiau gwastraff a gynhyrchir dros gyfnod o 14 diwrnod. **Rhaid i'r storfa hon fod yn ar wahân o'r annedd a wasanaetha.** Nid yw'n dderbyniol i wastraff gael ei storio am gyfnod hir yn yr annedd.
- 4.4 I alluogi ac annog meddianwyr unedau preswyl newydd i ailgylchu eu gwastraff dylai darparwyr ddarparu digon o **storfeydd mewanol** fel arfer yn y gegin, i wahanu deunydd wedi'i ailgylchu o wastraff arall. Dylai fod gan bob annedd gynwysyddion storio mewanol gydag **o leiaf 60 litr o le** i gadw deunydd ailgylchu sych, gwastraff i'w gompostio a gwastraff cyffredinol a **lle i storio 7 litr** o wastraff bwyd.
- 4.5 Os lleolir datblygiadau preswyl newydd ar ffyrdd mynediad newydd, rhaid eu dylunio mewn modd fel y gallant gael eu defnyddio'n hawdd gan gerbydau casglu gwastraff. Cyfeirier at Bennod 6 i sicrhau mynediad digonol.
- 4.6 Mae ar hyn o bryd ddau ddull ar gyfer storio a chyflwyno gwastraff domestig i'w gasglu:
- Bagiau* - Yr holl wastraff i'w storio mewn bagiau pwrpasol (a gyflenwir gan y Cyngor) i'w casglu (ac eithrio'r cadid bwyd); ni ddarperir biniau i storio gwastraff cyffredinol neu wastraff gardd.
 - Biniau – Dyrennir bin gwastraff cyffredinol i'r datblygiad. Defnyddir bagiau ailgylchu o hyd.
- * Ond yn addas ar gyfer ailddatblygu, pan fo lle cyfyngedig i storio ac nad oes modd gosod biniau.
- 4.7 Mae'r dull storio gwastraff yn dibynnu ar y lleoliad. Ceidw'r Cyngor yr hawl i benderfynu ar y dull o gasglu gwastraff ar gyfer unrhyw ddatblygiad preswyl.
- 4.8 **RHAID** i datblygiadau sy'n defnyddio y dull o gasglu bagiau, gynnig storfa gwastraff i storio bagiau gwastraff yn ddiogel rhwng casgliadau.
- 4.9 I gael manylion ar ba mor aml y cesglir gwastraff, ewch i wefan y Cyngor: www.caerdydd.gov.uk
- 4.10 I gael manylion llawn ar y fanyleb biniau, ar gyfer eiddo domestig, cyfeirier at Atodiad 3.

Tai

- 4.11 Y ddarpariaeth biniau i dai fydd:
- Bin olwynion du 140L **neu** fagiau (140L) ar gyfer gwastraff gweddilliol
 - Bin olwynion gwyrdd 240L **neu** sachau aml-dro ar gyfer gwastraff gardd
 - Cadi brown ymyl y ffordd 25L ar gyfer gwastraff bwyd

- Cadi cegin brown 7L ar gyfer gwastraff bwyd
- Bagiau gwyrdd ar gyfer gwastraff i'w ailgylchu

4.12 Dylid gwneud darpariaeth ychwanegol ar gyfer tai â 6+ o drigolion. Caiff tai sy'n defnyddio dulliau casglu biniau finiau ychwanegol. Caiff tai sy'n defnyddio bagiau fagiau ychwanegol.

Nifer y preswylwyr	Ailgylchu	Cyffredinol	Gardd	Bwyd
1-5	Bagiau (140L)	1 x 140L	240L	1 x 25L
6-8	Bagiau (240L)	1 x 240L	240L	2 x 25L
9-10	Bagiau (380L)	1 x 240L a 1 x 140L	240L	3 x 25L
11+	Bagiau (480L)	2 x 240L	240L	3 x 25L

Tabl 1: Capasiti storio gwastraff tai amfeddiannaeth

4.13 Pan fo'n bosibl, dylai storfa biniau gael ei chodi i storio biniau i dai. Gweler Pennod 5 am ragor o ganllawiau.

Tai amfeddiannaeth

4.14 Dylid gwneud ystyriaeth ychwanegol i eiddo sy'n cael eu haddasu'n dai amfeddiannaeth. Bydd y ddarpariaeth biniau'n seiliedig ar faint o bobl sydd ym mhob uned (gweler Tabl 1).



4.15 Rhaid i ddatblygwyr anheddau dwysedd uchel, amfeddiannaeth o 5+ fflat gynnig storfa gwastraff benodedig neu ardal storio guddiedig ar gyfer biniau swmp. Rhaid i'r storfa biniau allu cynnal uchafswm gofynnol y cynwysyddion, yn seiliedig ar asesiad o faint o wastraff a ddisgwylir.

Tai a addasir yn fflatiau

4.16 O ran tai a addasir yn fflatiau, y dewis a ffeirir yw dyrannu biniau'n unigol. Dyrennir i bob fflat:

- Fin olwynion du 140L **neu** fagiau (140L) ar gyfer gwastraff cyffredinol
- Cadi brown ymyl y ffordd 25L ar gyfer gwastraff bwyd
- Bagiau gwyrdd ar gyfer ailgylchu

- 4.17 Mae hefyd opsiwn ar gyfer biniau ychwanegol sy'n cynnwys biniau swmp 660L neu 1100L neu finiau olwynion 240L llai. Mae Tabl 2 yn dangos darpariaeth biniau biniau olwynion llai neu fflatiau i'w haddasu, a dengys Tabl 2 ddarpariaeth bosibl biniau swmpus llai.

Nifer y fflatiau	Ailgylchu	Cyffredinol	Gardd	Bwyd
3	Amh	1 x 240L a 1 x 140L	240L	1 x 25L
4	Amh	2 x 240L	240L	2 x 25L
5	Amh	3 x 240L	240L	2 x 25L
6	Amh	3 x 240L a 1 x 140L	240L	240L
7	Amh	4 x 240L	240L	240L
8	Amh	4 x 240L a 1 x 140L	240L	240L
9	Amh	5 x 240L	240L	240L

Tabl 2: Darpariaeth biniau ar gyfer tai a addasir yn fflatiau

Fflatiau amlbrpas

- 4.18 Dylai datblygwyr gynnig rhywfaint o hyblygrwydd wrth storio gwastraff, yn benodol ar gyfer fflatiau pwrpasol, gan ystyried newidiadau posibl yn y dyfodol i ddull casglu gwastraff y Cyngor.
- 4.19 Ar gyfer datblygiadau mawr o ran fflatiau pwrpasol, cyfeirier at ofynion storio gwastraff Tabl 3. Mae'r cyfrifiadau ar gyfer ailgylchu a gwastraff cyffredinol yn seiliedig ar ddyraniad o 140L i bob fflat, gydag isafswm biniau.

Nifer y fflatiau (hyd at 3 ystafell wely)	Ailgylchu (L)	Cyffredinol (L)	Gardd* (L)	Bwyd** (L)	Ailddefnyddio / Storio Gwastraff Swmp
5	660	660	-	240	-
10	1100	1100	-	240	5m ²
15	2200	2200	-	240	5m ²
20	2200	2200	-	240	5m ²
25	3300	3300	-	480	5m ²
30	4400	4400	-	480	5m ²
35	4400	4400	-	480	5m ²
40	5500	5500	-	480	5m ²
45	6600	6600	-	720	10m ²
50	6600	6600	-	720	10m ²

Tabl 3: Capasiti storio gwastraff ac ailgylchu i ddatblygiadau mwy

*Ni chyflenwir gwastraff gardd dan y rhagdybiaeth nad oes gan fflatiau erddi/ardaloedd amwynder unigol. Os oes gan y datblygiad arfaethedig erddi unigol, mae modd darparu biniau mewn cynwysyddion 240L ar gais.

**Mae cynwysyddion gwastraff bwyd i fod yn gynnwysyddion olwynion 240L neu lai oherwydd y pwysau a'r goblygiadau iechyd a diogelwch ar gyfer gweithredwyr casgliadau.

- 4.20 Pan fo fflatiau'n rhai "clwstwr" (ystafelloedd gwely lluosog amlfeddiannaeth â chegin a rennir), mae'r gofynion storio'n seiliedig ar nifer yr ystafelloedd gwely. Gweler Tabl 4.

Roedd y cyfrifiadau hyn yn seiliedig ar y meintiau gwastraff disgwylidig canlynol yr wythnos i bob ystafell wely:

- 60 litr o wastraff cyffredinol
- 60 litr o wastraff wedi'i ailgylchu
- 7 litr o wastraff bwyd

Nifer yr ystafelloedd gwely	Ailgylchu (L)	Cyffredinol (L)	Gardd* (L)	Bwyd** (L)	Aildefnyddio / Storio Gwastraff Swmp
10	1100	1100	-	240	5m ²
20	2200	2200	-	240	5m ²
30	2200	2200	-	240	5m ²
40	3300	3300	-	480	5m ²
50	3300	3300	-	480	5m ²
60	4400	4400	-	480	10m ²
70	4400	4400	-	480	10m ²
80	5500	5500	-	720	10m ²
90	5500	5500	-	720	10m ²
100	6600	6600	-	720	10m ²

Tabl 4: Capasiti storio gwastraff ac ailgylchu i ddatblygiadau mwy o fflatiau stiwdio neu glwstwr

*Ni chyflenwir gwastraff gardd dan y rhagdybiaeth nad oes gan fflatiau erddi/ardaloedd amwynder unigol. Os oes gan y datblygiad arfaethedig erddi unigol, mae modd darparu biniau mewn cynwysyddion 240L ar gais.

**Mae cynwysyddion gwastraff bwyd i fod yn gynwysyddion olwynion 240L neu lai oherwydd y pwysau a'r goblygiadau iechyd a diogelwch ar gyfer gweithredwyr casgliadau.

4.21 Mae Cyngor Dinas Caerdydd wrthi'n gweithredu casgliad y codir amdano ar gyfer eitemau mawr, swmpus i eiddo domestig. Oherwydd targedau statudol, mae storfa dan do ar gyfer aildddefnyddio/aildddefnyddio **eitemau gwastraff swmpus bellach yn elfen ofynnol** mewn fflatiau pwrpasol. Ni ddylai'r ardal storio arfaethedig fod yn ardal benodedig, fel nad yw eitemau swmpus sy'n aros i gael eu casglu'n amharu â chasglu biniau eraill.



Blociau Fflatiau Uchel

4.22 Mewn blociau fflatiau uchel pan nad yw bob amser yn gyfleus i'r trigolion fynd â gwastraff i un storfa, neu lle nad oes modd canfod ardal storio gwastraff ddigon mawr, rhaid ystyried trefniadau amgen. Dylai'r datblygwr gysylltu â Rheoli Gwastraff ar y cyfle cyntaf posibl cyn cadarnhau trefniadau amgen.

4.23 Mae adeiladau uchel yn cyflwyno nifer o heriau i ddylunwyr o ran strategaethau rheoli gwastraff, ac o ran hyn argymhellwn fod y dylunydd / datblygwr yn manteisio ar y cyfle i

drafod cynigion ar gam cynnar â'r Tîm Rheoli Gwastraff, Rheoli Datblygu a Rheoli Adeiladu.

Storfeydd Cymunedol

- 4.24 Ymhlith yr opsiynau ar gyfer storfeydd cymunedol mae storfeydd bychain ar bob llawr (y cesglir y gwastraff gan staff cynnal a chadw'r adeilad), neu storfeydd mawr a rennir ar y llawr gwaelod/islawr y mae'n rhaid i'r trigolion fynd â'u gwastraff/gwastraff ailgylchu i'r llawr gwaelod/islawr. Os caiff cynwysyddion eu symud gan lifft, rhaid bod y lifft yn ddigon mawr i allu cynnwys cynhwysydd ac aelod o staff yn ddiogel.
- 4.25 Lle cymerir cynwysyddion gwastraff i fan casglu (heblaw am ymyl y ffordd) gan drigolion neu staff, rhaid cael datganiad dull. Rhaid iddo ddisgrifio'r modd i gludo cynwysyddion i'r man casglu penodedig, a'r man mynediad a throi i gerbydau casglu gwastraff.
- 4.26 Os nad oes lle i'r biniau mewn storfa biniau gymunedol, mae modd talu am gasgliadau ychwanegol gan ddefnyddio contract gwastraff masnachol. Bydd hyn yn galluogi datblygiad i gael man storio llai, gan fod y casgliadau'n amlach. I gael rhagor o gyngor cysylltwch â Rheoli Gwastraff.

(Sylwer: Mae'n bosib na fydd gwasanaeth casglu domestig am ddim y Cyngor yn cyd-fynd â chontractwyr gwastraff masnachol eraill. Mae gwasanaeth gwastraff masnachol y Cyngor yn cyd-fynd ac mae modd ei ddefnyddio ar y cyd â'r gwasanaeth domestig).

Compostio

- 4.27 Dylid ystyried darparu cyfleusterau compostio mewn datblygiadau â gardd. Dylai compostio gartref ddigwydd mewn anheddau newydd pan fo digon o le yno. Mae modd prynu biniau compostio gartref gan Gyngor Dinas Caerdydd drwy ffonio Cysylltu â Chaerdydd ar **029 20872088**.

Ystyriaethau o ran cydraddoldeb

- 4.28 Dylai cydraddoldeb i drigolion fod yn ystyriaeth wrth ddynodi storfeydd gwastraff a chyfleusterau casglu ar ddatblygiadau preswyl newydd. Mae hyn yn arbennig o bwysig mewn tai fforddiadwy, lle dylid dylunio tai i fod yn "gartrefi oes".
- 4.29 Mae trigolion hŷn neu anabl, ac na allant symud gwastraff o storfa biniau i'r man casglu (h.y. ymyl y ffordd), â hawl i ddefnyddio gwasanaeth Cymorth Gwastraff y Cyngor, sef pan fydd y criwiau casglu'n nôl gwastraff o ardal fwy addas. Er mwyn hwyluso'r gwasanaeth hwn, dylai datblygiadau gael eu dylunio â lle addas i storio gwastraff sydd o fewn 25m i'r man casglu a 10m o'r annedd.
- 4.30 O ran datblygiadau sydd â storfa biniau gymunedol â drysau, dylai fod ystyriaethau arbennig i drigolion sy'n cael trafferth symud neu sy'n wannach. Dylid hefyd ystyried handlenni drws addas a phwysau drysau addas.

5. Datblygiadau Masnachol

- 5.1 Yn ôl y gyfraith, mae gan pob eiddo diwydiannol a masnachol ddyletswydd gofal i sicrhau bod gwastraff yn cael ei reoli a'i waredu'n gywir.
- 5.2 Gall perchenogion neu ddatblygwyr datblygiadau/eiddo diwydiannol a masnachol sydd angen i Gyngor Dinas Caerdydd gasglu a gwaredu eu gwastraff ac ailgylchu gysylltu â'r adran gwasanaethau masnachol ar **02920 717501**.
- 5.3 Mae Tabl 5 yn dangos capasiti storio amcanol ystod o ddatblygiadau masnachol. Bydd y capasiti gwirioneddol yn amrywio yn unol ag union natur y gweithgareddau masnachol ac amllder casgliadau. Dylid caniatáu am o leiaf ddeuddydd o storfa gwastraff wrth gefn, yn fwy na'r maint rheolaidd a storir yno cyn ei gasglu.

Math o Safle	Capasiti Storfa
Swyddfeydd	2500L i bob 1000m ² o ofod llawr gros
Manwerthu	5000L i bob 1000m ² o ofod llawr gros
Safleoedd sy'n gweini bwyd	*500L i bob 20 man bwyta neu 600L i bob 100 pryd a weinir
Gwestai a Llety	35L yr ystafell / diwrnod neu **1500L i bob 20 man bwyta

Tabl 5: Capasiti Storio Gwastraff mewn Eiddo Masnachol

** mae rhai allfeydd bwyd fel bwyta bwyd cyflym a chludefwyd yn cynhyrchu llawer mwy o wastraff*

*** mae maint y gwastraff yn dibynnu i raddau helaeth ar y math o westy a'r cyfleusterau a gynigir*

- 5.4 Bydd contractau masnachol yn cynnig ystod o drefniadau o ran amledd casglu gwastraff â chynwysyddion storio gwastraff amrywiol. Cysylltwch â'r contractwr masnachol a ffeirir i drafod trefniadau posibl cyn cyflwyno ceisiadau cynllunio. Gweler Atodiad 4 am fanylion cynwysyddion a gynigir gan wasanaeth casglu gwastraff masnachol y Cyngor.
- 5.5 Dylid ystyried darparu peiriant cywasgu neu beiriant byrnu. Gall cywasgu gwastraff cyn ei gasglu leihau faint o storfa sydd ei angen, a pha mor aml sydd angen casglu gwastraff, yn sylweddol. Mae cywasgu hefyd yn ffordd ddiogel o ddal gwastraff. Ond nid yw Cyngor Dinas Caerdydd yn casglu gwastraff wedi'i gywasgu at ddibenion gweithredol a bydd angen gwneud trefniadau casglu eraill.
- 5.6 Mae neilltuo lle i ddeunydd i'w ailgylchu yn annog ailgylchu a gall leihau costau casglu i denantiaid masnachol.
- 5.7 Gweler Penodau 6 a 7 ar sicrhau bod cyfleusterau storio'n addas cyn cyflwyno ceisiadau.
- 5.8 Bydd angen i unedau Dosbarth A3 gyflenwi biniau sbwriel, er mwyn atal sbwriela a allai ddigwydd o ganlyniad uniongyrchol i'r datblygiad. Rhaid i'r rheolwyr fod yn berchen ar y biniau sbwriel hyn a'u cynnal a'u cadw.

Gwastraff Peryglus

- 5.9 Dylai'r holl wastraff peryglus gael ei adnabod yn gywir, ei wahanu a'i storio ar wahân yn unol â chanllawiau gan Asiantaeth yr Amgylchedd a chontractwyr gwastraff peryglus arbenigol.
- 5.10 Ni ddylid cymysgu gwastraff peryglus â gwastraff cyffredinol, compostio neu ailgylchu.

Datblygiadau Defnydd Cymysg

- 5.11 Mewn datblygiad cymysg, rhaid gwahanu gwastraff i sicrhau nad yw gwastraff masnachol yn mynd i'r ffrwd gwastraff domestig. Rhaid nodi dwy ardal storio gwastraff ar gynlluniau safle sy'n manylu ar y gwahaniad hwn.

6. Dyluniad a manyleb ardal gwastraff

6.1 Nodir y gofynion storio gwastraff yn *Rheoliadau Adeiladu 2010* (Adran H6).

6.2 **Ni chaniateir** storio gwastraff ar y briffordd neu'r droedffordd gyhoeddus.

Lleoliad Ardaloedd Storio Biniau Allanol

Dylai ardaloedd storio biniau allanol:	
<i>Fod o fewn 25m i'r pwynt casglu a 30m o'r annedd</i>	<i>Bod cyn belled i ffwrdd o ffenestr neu awyrywyr, a than orchudd neu gysgod</i>
<i>Bod yn hygyrch (Gweler pennod 7)</i>	<i>Heb gael eu lleoli mewn modd sy'n amharu ar fynediad cerddwyr neu gerbydau i adeilad.</i>
<i>Bod wrth ochr neu gefn yr eiddo. Fel dewis olaf dylid eu gosod ar yr ochr flaen.</i>	<i>Lle y bo'n bosibl, dylai fod sgrîn rhag eu gweld yn allanol drwy blannu, ffensys, waliau ac adeileddau priodol eraill.</i>
<i>Cael eu lleoli mewn ffordd sy'n golygu y bydd unrhyw niwsans posibl o ollwng, arogl, sŵn ac effaith weledol yn cael ei atal.</i>	<i>Cael eu hintegreiddio mewn modd sensitif â'r hyn o'u cwmpas ac adlewyrchu dyluniad, deunydd a phensaerniaeth yr adeilad.</i>
<i>Bod â llwybrau mynediad sydd 1.2m o led at ddefnydd trigolion mewn cadair olwyn.</i>	

6.3 Rhaid i'r holl ddatblygiadau gynnig ardal storio benodedig ar gyfer cynhwysyddion gwastraff ac ailgylchu a rhaid eu dangos ar y cynlluniau safle a gyflwynwyd. Dylai pob ardal storio ac ardal gaeedig fod o fewn ffiniau'r eiddo a bod yn weladwy ac yn hygyrch i ddefnyddwyr/trigolion i annog y defnydd ohonynt.

6.4 Ni chaiff yr holl wastraff ac ailgylchu ei osod ond ym miniau/bagiau penodedig Cyngor Dinas Caerdydd, a'u storio mewn storfa wastraff bwrpasol neu mewn system cynhwysyddion swmp yn ffiniau'r safle.

6.5 Dylai dyluniad y storfa a'r ardal gaeedig ystyried pa mor hawdd yw cael mynediad atynt, a chasglu cynhwysyddion, ac unrhyw ofynion cynnal a chadw. Dylai'r holl storfeydd gael eu codi'n unol â *BS 5906 (1980)* a chydymffurfio â *Rheoliadau Adeiladu 2010*, Rhan H6.

Gofynion ardaloedd caeedig biniau swmp:	
<i>Dylai drysau dwbl agor am allan, gydag agoriad sydd o leiaf 1.5m a chyfleuster i ddal drysau wrth gasglu gwastraff.</i>	<i>Caniatáu'r cynhwysydd i gael ei symud yn llorweddol heb symud cynhwysydd arall.</i>
<i>Caniatáu i gaeed y bin gael ei agor yn llawn</i>	<i>Bod sgrîn guddio 1.8m os nad oes angen to.</i>
<i>Bod o leiaf 2m o uchder</i>	<i>Rhaid i bob drws llithro fod yn 2.4m</i>
<i>Rhaid peidio ag amharu ar welededd cerddwyr, gyrwyr neu feicwyr</i>	<i>Ni ddylai drysau mynediad agor mewn i/dros y briffordd gyhoeddus.</i>
<i>Dylai arwynebau fod yn llyfn ac yn anhydraid fel bod modd eu glanhau a'u draenio.</i>	<i>Rhaid gosod goleuadau artiffisial i sicrhau bod modd codi a chario'r biniau'n ddiogel.</i>

6.6 Rhaid cynnal a chadw'r ardal storio i safon dderbyniol. Gallai methu â gwneud hynny arwain at beidio â chasglu gwastraff.

Maint Ardaloedd Caeedig

- 6.7 Bydd maint yr ardal gaeedig yn dibynnu ar faint o wastraff y disgwylir iddo ddod o'r safle, maint y cynhwysyddion a pha mor aml y caiff gwastraff ei gasglu.
- 6.8 Dylai gofynion ôl-droed pob preswylfa neu safle ganiatáu gofod digonol o amgylch pob bin (yn ddefnyddol 200mm rhwng ac o amgylch pob cynhwysydd neu 500mm os oes yn rhaid i drigolion godi caead cynhwysydd). Nid yw hyn ond yn berthnasol i finiau 660L neu 1100L.

Isod mae ôl-troed enghreifftiol.

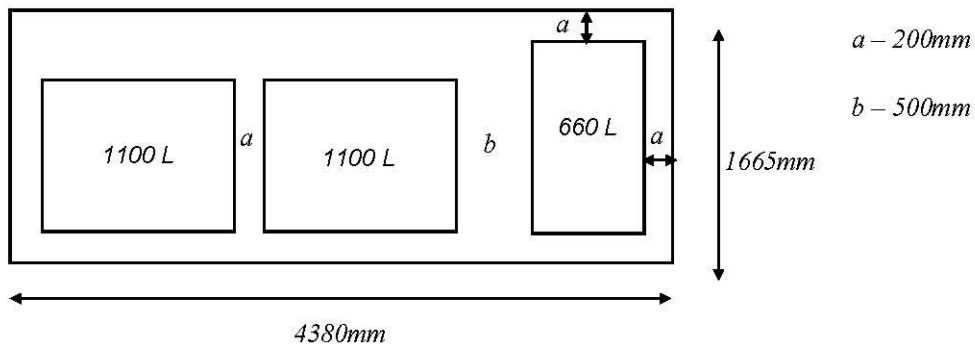

- 6.9 Dylai unrhyw ddrws fod o leiaf 500mm yn lletach na'r bin.

Enghreifftiau o storfeydd gwastraff a rennir:



CORRECT: level access and wide access for collections. All bins are accessible with room for manoeuvring. Natural ventilation.



INCORRECT: no formal storage area, with insufficient bins which could potentially lead to waste escaping. No level access for residents.

Storfeydd gwastraff unigol:



CYWIR: biniau wedi'u cuddio yn unol â dyluniad yr adeiladau.



ANGHYWIR: tai teras heb ardal flaen sy'n arwain at osod biniau ar y palmant

Arwyddion a Labelu

DIM EITEMAU SWMPUS
Ni chaiff biniau sydd wedi'u llenwi â gwastraff swmpus eu gwagio

NO BULKY WASTE
Bins blocked by bulky waste cannot be emptied

Ar gyfer unrhyw ymholiadau sy'n ymwneud â Rheoli Gwastraff, cysylltwch â C2C ar **029 2087 2088**
For any queries regarding Waste Management contact **C2C** on **029 2087 2087**

recycle for Cardiff
aigylchu dros Gaerdydd
www.wasteawarenesswales.org.uk

CARDIFF
GAERDYDD

- 6.10 Rhaid i ardaloedd storio gwastraff gael eu dynodi'n glir at y diben hwn yn unig a chael eu labelu'n glir, ar waliau, drysau a lloriau fel y bo'n briodol a hefyd ar y cynhwysydd perthnasol ei hun. Os yw'r cyfleuster yn un a rennir, dylai hefyd ddynodi pa eiddo sydd â hawl i'w ddefnyddio.
- 6.11 Os taw'r Cyngor sy'n casglu biniau a chynhwysyddion, rhaid iddynt gael eu nodi'n unigol gyda chodau bar a labeli priodol eraill lle mae'r Cyngor yn nodi hynny.

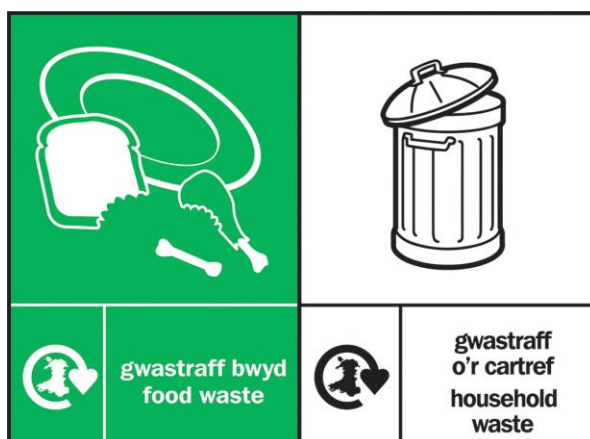

Darpariaethau Golchi

- 6.12 Pan fo gwastraff gwlyb yn cael ei gynhyrchu (gan gynnwys bwyd), dylai fod gan yr ardal gaeedig naill ai lawr concriid neu bafin graddedig â dalfa llaid sy'n gysylltiedig â'r garthffos. Dylid gosod tap dŵr oer naill ai yn, neu ger, yr ardal gaeedig, fel bod modd glanhau'r cynhwysydd gwastraff.

7. Mynediad Casglu

Mynediad i Gerbydau Casglu

- 7.1 Dylai'r gwaith o adeiladu'r holl ffyrdd mynediad ar gyfer cerbydau casglu gwastraff fod yn unol â *Bwletin Dylunio 32: Ffyrdd Preswyl a Llwybrau Cerdded a Llefydd, Strydoedd Symudiadau: Canllaw Ategol i Fwletin Dylunio 32*, yr Adran Drafnidiaeth, a ategir gan *Safonau dylunio Priffyrdd Sirol i Ddatblygiadau Preswyl* y cyngor.
- 7.2 Dylai ffyrdd ac ardaloedd parcio gael eu gosod mewn ffordd sy'n sicrhau cyfleuster rhesymol i gerbydau casglu.

Gofynion mynediad cerbydau casglu:	
Uchder 4.5m	<i>Nid oes angen gyrru am yn ôl o'r briffordd nac iddi wrth gasglu gwastraff</i>
Ardal waith o leiaf 3.5m; 4m os oes angen gwagio cynwysyddion.	<i>Yn ddelfrydol dylai'r cerbyd droi i fae oddi ar y ffordd heb fod angen gyrru am yn ôl iddo nac oddi wrtho.</i>
Dylai'r lleoliad gwagio i'r cerbyd fod yn gymharol wastad ar gyfer hyd cyfan y cerbyd a'r cynhwysydd. Dylid osgoi unrhyw lethrau neu raddiant (onid oes eu hangen i ddraenio dŵr wyneb).	<i>Sylfeini ac arwynebau addas a all wrthsefyll uchafswm pwysau cerbyd (30 tunnell). Mae hefyd yn cynnwys gratiau gyli, tyllau carthffos ac ati.</i>
Digon o le i droi ar y safle os oes angen (angen traciau cerbyd ar gynlluniau safle)	<i>Os nad oes mynediad i gerbyd, rhaid trefnu pwyntiau cyflwyno gwastraff eraill â Rheoli Gwastraff</i>
Gweler Atodiad 5 ar gyfer dimensiynau cerbydau casglu.	

Gofynion mynediad i griwiau casglu:	
Rhaid i lwybrau mynediad ar gyfer trosglwyddo gwastraff fod yn gymharol wastad. Ni ddylai'r inclein fod yn fwy na 1:12.	<i>Lle defnyddir biniau cymunedol, am resymau iechyd a diogelwch, rhaid bod cyrbau isel a dylai'r graddiant o ganlyniad fod cyn lleied â phosibl.</i>
Ni chesglir gwastraff o ddreifiau preifat.	<i>Mae angen i lwybrau mynediad fod ag arwyneb llyfn, dilithr</i>
Rhaid cyflwyno'r holl wastraff wrth ymyl y ffordd (oni thrafodir hynny â Rheoli Gwastraff).	<i>Ni chaff gweithwyr gwastraff ddychwelyd cynhwysydd swmp (660L neu 1100L) yn fwy na 25m.</i>
Rhaid i lwybrau mynediad fod 1.5m o led a heb gyrbau a grisiau	<i>Ni ddylai fod rhwystrau ar unrhyw lwybrau</i>
Mewn rhai achosion, efallai bod angen goleuo llwybr mynediad	

- 7.3 Bydd angen defnyddio tryc llusgo i symud biniau ar unrhyw raddiant sy'n achosi problemau codi a chario. Nid yw Cyngor Dinas Caerdydd yn cyflenwi biniau sy'n addas i'w llusgo. Bydd angen trefnu contractwr casglu arall yn yr achos hwn.
- 7.4 Pan fo'r sylfeini wedi erydu a bod peryglon baglu wedi'u creu, y tirlfeddiannwr fydd yn gyfrifol am unrhyw a'r holl waith trwsio priodol. Gallai methu â chynnal a chadw sylfeini ac arwynebau i safon foddhaol arwain at atal casgliadau am resymau iechyd a diogelwch.

8. Ar ôl Caniatâd Cynllunio

- 8.1 Ers 27 Gorffennaf 2015 mae datblygwyr pob uned breswyl newydd yn gorfod prynu'r ddarpariaeth biniau sydd ei hangen ar gyfer pob uned. Rhaid i'r biniau fodloni manylebau'r Cyngor (a ddangosir yn Atodiad 3) ac mae modd eu prynu'n uniongyrchol drwy gysylltu â Thîm Masnachol Rheoli Gwastraff ar **02920 717500**. Gweler Tabl 6 am brisiau. Prisiau i ddatblygiadau domestig yw'r rhain yn unig. I ddatblygiadau masnachol, cysylltwch â'r Tîm Masnachol.

Math o fin	Pris
Bin olwynion 140 litr	£25 (+ TAW)
Bin olwynion 240 litr	£25 (+ TAW)
Cadi bwyd 7 litr	£0
Cadi bwyd 25 litr	£0
Bin swmp 660 litr	£300 (+ TAW)
Bin swmp 1100 litr	£390 (+ TAW)

Tabl 6: Prisiau biniau domestig, ar 27 Gorffennaf 2015.

Rhaid prynu biniau olwynion 140 litr a 240 litr gan Gyngor Dinas Caerdydd, ond mae modd prynu'r biniau swmp 660 litr a 1100 litr gan ddarparwr arall.

- 8.2 O ran unrhyw daliadau posibl sydd eu hangen drwy gytundebau Adran 106, fe'u nodir yn CCA'r Rhwymedigaethau Cynllunio.
- 8.3 Os yw'r cynwysyddion gwastraff i'w prynu gan sefydliad ond am y Cyngor, bydd angen i fanylion gael eu cyflwyno i Rheoli Gwastraff ar ôl dyfarnu caniatâd cynllunio. Bydd angen dimensiynau, deunydd, lliw a chyflenwr y bin. Bydd yn rhaid i fanylebau'r bin gyfateb i'r rhai a ddangosir yn Atodiad 3, er mwyn sicrhau bod biniau'n addas i gerbydau casglu a bod safonau iechyd a diogelwch yn cael eu cyflwyno. Os na roddir manylion o ganlyniad i'r cynwysyddion gwastraff yn ddiogel i'w casglu, ceidw'r Cyngor yr hawl i wrthod casgliad nes bod manylebau bin addas yn cael eu bodloni. Anfonwch y wybodaeth hon ymlaen gyda'r manylion cyswllt a ddangosir ar dudalen 3.
- 8.4 Os cymeradwywyd defnyddio biniau 1100L a 660L ar ddatblygiad preswyl, bydd angen i Rheoli Gwastraff gwblhau asesiad risg cyn bod modd dechrau dosbarthu biniau neu gasglu gwastraff. Os yw hyn yn berthnasol i'ch datblygiad, cysylltwch â Rheoli Gwastraff ar ôl i'r gwaith adeiladu gael ei gwblhau.
- 8.5 Os defnyddir deunydd cyfathrebu ysgrifenedig i addysgu meddianwyr newydd y datblygiad ar y strategaeth gwastraff a'r dull casglu, dylid gwneud ymdrech i gynnig deunydd dwyieithog – yn Gymraeg a Saesneg.

Atodiadau

Atodiad 1: Polisi Allweddol 2 (PA2) a Pholisi Gwastraff 2 (W2) o'r Cynllun Datblygu Lleol (2016)

PA12 : GWASTRAFF

Rheolir gwastraff sy'n deillio o Gaerdydd drwy:

- i. Hyrwyddo ac ategu cyfleusterau, mesurau a strategaethau rheoli gwastraff cynaliadwy ychwanegol yn unol â Chynllun Sector Casgliadau, Seilwaith a Marchnadoedd (2012) a TAN 21 (2014) mewn ffordd sy'n dilyn yr hierarchaeth wastraff ac egwyddorion rhwydwaith integredig a digonol o osodiadau gwastraff; y man gosod agosaf priodol; hunangynhaliaeth a diogelu iechyd pobl a'r amgylchedd.
- ii. Annog darparu cyfleusterau triniaeth mewnol ar ardaloedd presennol a dynodedig i ddiwydiant cyffredinol;
- iii. Cefnogi darpariaeth a chynnal a chadw trefniadau storio a chasglu rheoli gwastraff cynaliadwy ym mhob datblygiad newydd priodol;
- iv. Cefnogi gwaith atal ac aildefnyddio gwastraff a darparu cyfleusterau sy'n defnyddio cynnyrch wedi'i ailgylchu neu ei gompostio.

W2: DARPARU CYFLEUSTERAU RHEOLI GWASTRAFF MEWN DATBLYGIADAU

Lle y bo'n briodol, ceisir darpariaeth ym mhob datblygiad newydd i gyfleusterau i storio, ailgylchu neu reoli gwastraff mewn ffordd arall.

Atodiad 2: Enghreifftiau o Amodau Cynllunio

AMOD CYNLLUNIO	Disgrifiad
SAFON	Ni chodir unrhyw ddatblygiad nes bod manylion o gyfleusterau i storio cynwysyddion gwastraff wedi'u cyflwyno a'u cymeradwyo'n ysgrifenedig gan yr Awdurdod Cynllunio Lleol. Darperir y cyfleusterau a gymeradwywyd nes i'r datblygiad ddod i ddefnydd llesol a'u cadw ar ôl hynny.
CYNLLUNIAU A GYMERADWYWD (cyf: 09/00817/C)	Darperir y cyfleusterau storio gwastraff a ddangosir ar y cynlluniau a gymeradwywyd cyn meddiannaeth lesol y datblygiad ac fe'u cedwir wedi hynny a chânt eu cynnal a'u cadw, oni chytuna'r Awdurdod Cynllunio Lleol fel arall. Rheswm: I sicrhau datblygiad trefnus
PENODOL FFLATIAU I	Cyflwynir manylion o gyfleusterau storio gwastraff i XX fflat ymhen mis o ddyddiad y caniatâd hwn a gweithredir y manylion a gymeradwywyd cyn meddiannu'r adeilad. Bydd y cynllun a gymeradwyir yn cynnwys: NIFER x biniau ailgylchu 1100/660 NIFER x biniau gwastraff gweddilliol 1100/660 NIFER x biniau gwastraff bwyd 240 NIFER x biniau gwastraff gardd 240 Ar ôl hynny caiff y cynllun a gymeradwywyd ei gynnal a'i gadw oni chytuna'r Awdurdod Cynllunio Lleol fel arall yn ysgrifenedig. Rheswm: I sicrhau datblygiad trefnus ac i ddiogelu amwynderau'r ardal.
STORIO MEWNOL (cyf:09/00658/W)	Darperir cyfleusterau storio gwastraff mewnol ymhen 3 mis o ddyddiad y caniatâd hwn yn unol â'r cynllun llawr/safle dyddiedig xxxxx a'u cynnal a'u cadw wedi hynny. Rheswm: I sicrhau datblygiad trefnus ac i ddiogelu amwynderau'r ardal.
RHAGOR O WYBODAETH (cyf:09/00307/W)	Cyn bod y fflatiau a ganiatawyd yn cael eu dwyn i ddefnydd llesol, cyflwynir manylion am y trefniadau casglu (i gynnwys cynllun lleoliad yn dangos y man casglu a datganiad dull o bwy fydd yn gyfrifol am gyflwyno'r biniau ymyl y ffordd) i'r Awdurdod Cynllunio Lleol ac fe'i cymeradwyir yn ysgrifenedig ganddo. Caiff y trefniadau hynny eu gweithredu fel y'u cymeradwyir pan feddiannir unrhyw un o'r fflatiau a ganiatawyd am y tro cyntaf a chânt eu cynnal a'u cadw wedi hynny. Rheswm: Sicrhau datblygiad trefnus, er budd diogelwch y briffordd ac amwynderau cyhoeddus.
MASNACHOL (cyf:09/00751/W)	Cyn meddiannu'n llesol y datblygiad, cyflwynir cynllun storio gwastraff masnachol ac fe'i cymeradwyir yn ysgrifenedig gan yr Awdurdod Cynllunio Lleol, a chaiff y cynllun hwn a gymeradwyir ei weithredu cyn defnydd cyntaf y XXX a'i gynnal wedi hynny.
SBWRIEL YSMYGU (cyf:08/02288/C)	Cyn i'r datblygiad a ganiateir gael ei ddwyn i ddefnydd llesol, gwneir darpariaeth ar gyfer gwaredu sbwriel ysmegu ac fe'i cynhelir wedi hynny. Rheswm: Er lles amwynderau.
BINIAU SBWRIEL (cyf:07/0321/C)	Ni chodir unrhyw ddatblygiad nes bod manylion o gyfleusterau i storio cynwysyddion gwastraff, i gynnwys bin sbwriel/ailgylchu dwbl (rhif cyfeirnod BX45 2552/240 DD) wedi'u cyflwyno a'u cymeradwyo'n ysgrifenedig gan yr Awdurdod Cynllunio Lleol. Darperir y cyfleusterau a gymeradwywyd nes i'r datblygiad ddod i ddefnydd llesol. Rheswm: I sicrhau datblygiad trefnus ac i ddiogelu amwynderau'r ardal.

STRATEGAETH GWASTRAFF DATBLYGIADAU MASNACHOL MAWR (cyf: 09/02175/C)	<p>Manylion am y strategaeth gwastraff gynhwysfawr, sy'n cynnwys cyfleusterau ar gyfer storio cynwysyddion gwastraff, i'w cyflwyno a'u cymeradwyo'n ysgrifenedig gan yr awdurdod cynllunio lleol. Caiff y strategaeth a gymeradwyir ei gweithredu cyn i'r datblygiad gael ei ddwyn i ddefnydd llesol a chaiff ei gynnal a'i gadw wedi hynny. Rheswm: I sicrhau datblygiad trefnus ac i ddiogelu amwynderau'r ardal.</p>
SBWRIEL ADEILADU (cyf:08/01621/C)	<p>Yn unionsyth wedi dymchwel yr adeilad, caiff gwastraff ei glirio o'r safle ac yna fe'i cedwir yn rhydd o sbwriel a gwastraff arall hyd nes y datblygiad. Rheswm: I ddiogelu amwynderau gweledol yr ardal gyfagos.</p>

Atodiad 3: Manylebau Biniau

Mae'r wybodaeth ganlynol yn disgrifio dimensiynau'r amryw gynwysyddion gwastraff a biniau olwynion yn unol â manyleb Cyngor Dinas Caerdydd ar gyfer eiddo domestig.

Math o Fin	Maint (mm)			Olwynio n	Deuny d	Lliwiau'r Ffrwd Wastraff			
	Uchde r	Lled	Dyfn der			Cyffredin ol	Ailgylchu	Compo st	Bwy d
140 Litr	950	500	555	2	Plastig	Du	Dd/b	Gwyrdd	Dd/b
240 Litr	1100	580	740	2	Plastig	Du	Dd/b	Gwyrdd	Brown
Bin swmp 660 litr	1330	1250	720	4	Dur	Arian	Gwyrdd Llachar	Dd/b	Dd/b
Bin Chamberlain 940 Litr	1410	940	1010	4	Dur	Arian	Dd/b	Dd/b	Dd/b
Bin swmp 1100 litr	1250	1250	980	4	Dur	Arian	Gwyrdd Llachar	Dd/b	Dd/b

Rhaid i finiau swmp gyrraedd y Safonau Prydeinig hyn:

- Handlenni – BS EN 840
- Bar codi caead 'crib' – BS EN 840-2

Cadi Cegin 7 litr (storio mewnol): Gwastraff bwyd: brown

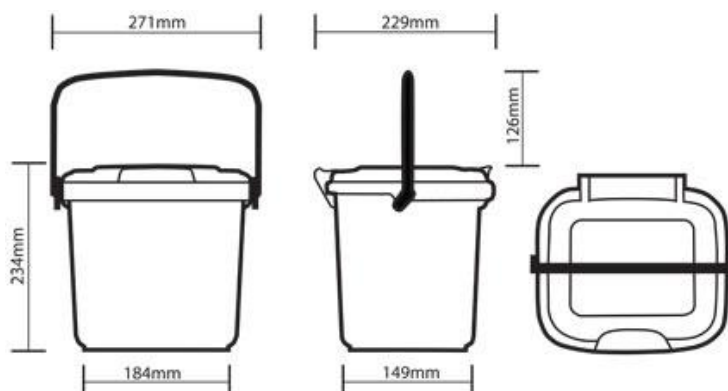

Cadi ymyl y ffordd 25 litr (storio allanol): Gwastraff bwyd: brown

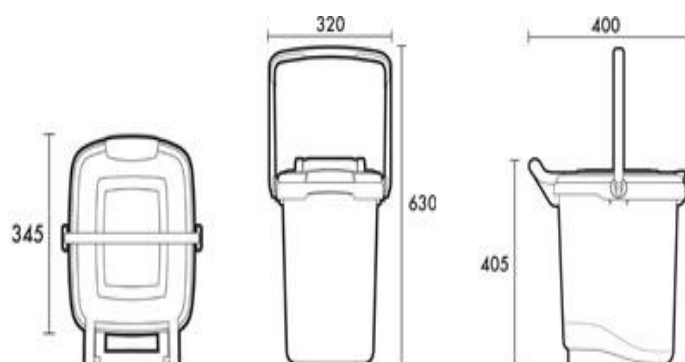

Bin olwynion 140 litr: Gwastraff gweddilliol: du, gwyrdd Gwastraff: gwyrdd

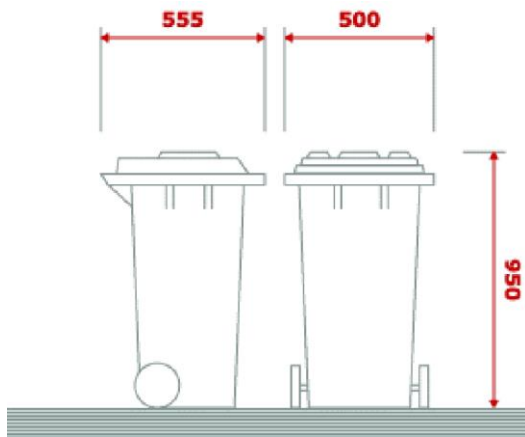

Bin olwynion 240 litr: Gwastraff gweddilliol: du, gwyrdd Gwastraff: gwyrdd

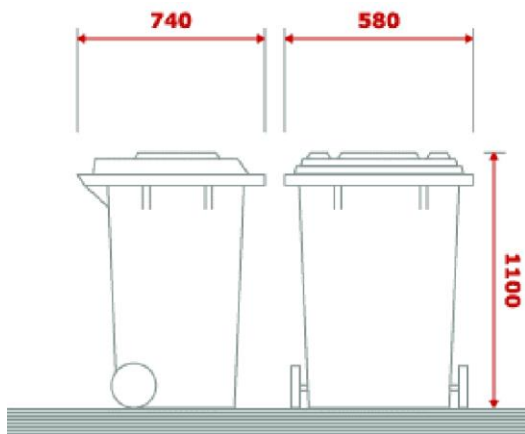

Bin olwynion 660 litr (dur): Gwastraff Gweddilliol (corff arian, caead du), Ailgylchu (corff gwyrdd, caead gwyrdd)

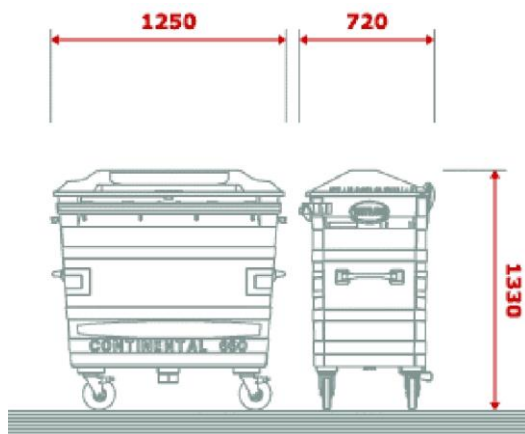

Bin olwynion 1100 litr (dur): Gwastraff Gweddilliol (corff arian, caead du), Ailgylchu (corff gwyrdd, caead gwyrdd)

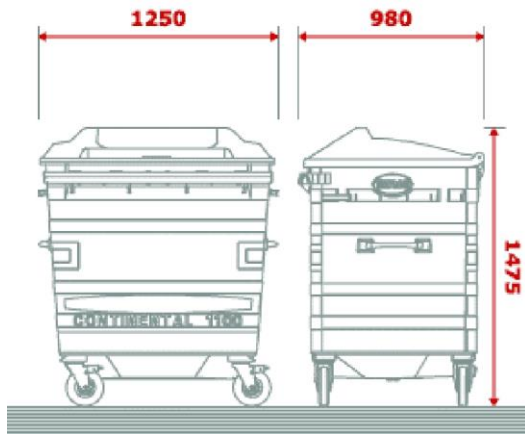

Atodiad 4: Storfa fasnachol

		Dull a argymhellir o wahanu gwastraff							
	Math o Ddatblygiad	Gofynion capasiti a argymhellir	Ailgylchu	Compost	Bwyd	Cardfwrdd	Gwydr	Gweddilliol	Biniau sbwriel
MASNACHOL	Swyddfa	2500 litr i bob 1000m ²	X		X			X	
	Manwerthu a Defnydd Cymysg	5000 litr i bob 1000m ²	X		X			X	
	Bwyd a Diod	500 litr i bob 20 man bwyta	X		X	X	X	X	X
	Gwestai a Llety	1500 litr i bob 20 man bwyta	X	X	X	X	X	X	X
	Masnachol Arall	Angen rhagor o fanylion	X		X	X	X	X	X

Manyleb Biniau:

Fel yn Atodiad 3 ar gyfer biniau 240, 660 a 1100 litr, ond mae hefyd yn cynnwys y canlynol:

Cadi 35 litr ar gyfer gwastraff bwyd: gwyrdd, plastig

Lled: 390mm

Dyfnnder: 317mm

Uchder: 500mm

Uchder â handlen fertigol: 740mm

Atodiad 5: Dimensiynau Cerbydau Casglu Gwastraff



Olympus 6x2RS Corff Cul, Llyfn CCG (19N)

Cyfeirnod Darlun	Rhan o'r cerbyd	Dimensiynau (mm)
V1	Hyd cyffredinol rhwng olwynion ar un ochr	5250
V2	Hyd cyffredinol	9190
V2	Hyd cyffredinol â'r tinbren wedi'i godi	10270
V3	Echel flaen o flaen y cydwasgydd	650
V4	Gordo blaen	1665
V4	Gordo blaen â'r cerbyd ar oleddf	3465
V5	Gordo cefn	2285
V5	Gordo cefn â'r tinbren wedi'i godi	3145
V6	Uchder	3450
V6	Uchder gyda'r tinbren wedi'i godi	5100
V7	Uchder ar y corn allyrru - nominal	3500
V8	Uchder to'r cerbyd	3130
V8	Uchder to'r cerbyd â'r cerbyd ar oleddf	3690
V9	Uchder llawr y cerbyd	885
V10	Uchder gris gyntaf i'r cerbyd o'r llawr	495
V11	Uchder rheilin wasbws	1050
V12	Cliriad llawr ar ran isaf y cerbyd	250
V13	Cliriad llawr â'r tinbren	410

Atodiad 6: Sylwadau ac Ymatebion i'r Ymgynghoriad

Cynhaliwyd ymgynghoriad cyhoeddus rhwng 9 Mai a 20 Mehefin 2016. Rhoddwyd hysbysiad i'r wasg mewn papur newydd lleol ar Ddydd Llun 9 Mai 2016. Rhoddwyd copiâu o'r canllawiau drafft ymhob un o lyfrgelloedd Caerdydd ac yn nerbynfa Neuadd y Sir. Cyhoeddwyd y canllawiau drafft hefyd ar wefan y Cyngor. Anfonwyd llythyrau yn nodi bod yr ymgynghoriad ar y canllawiau drafft ar waith i bob un o Gynghorwyr Caerdydd***, llywodraeth Cymru, Cyngorau Cymuned yng Nghaerdydd ac unrhyw bersonau y gwyddys eu bod â diddordeb mewn cynllunio yng Nghaerdydd neu â diddordeb potensial yn y canllawiau yn y sefydliadau canlynol:

2Let2 Cardiff Letting Agents	Barton Willmore (Cardiff)
4LET	Bay City Living
A Space in the City	Bellway Homes (Wales Division) Ltd
A1 Property Lettings	Belvoir Estate Agents
A2Z Property Lettings	Bentleys Student Lettings Agency
Abraham Estates	Biffa
Absolute Lettings and Sales	Black Environment Network
Llety i Fyfyrywyr	Blake Morgan, LLP
ACJ Properties	Blue Bay Estate Agents
Acorn Estates	BNP Paribas Real Estate
Adam Waddington	Boulton & Griffiths - Professionals Relocating Limited
AJM Property Management	Bovis Homes
Albany Properties	Boyer Planning
Alder King	Brilliant Student Services
Alternatives for Transport	Bristol City Council
AMEC Environment & Infrastructure UK Limited	Bryant Homes (South West)
Apple Estates Cardiff	BT Group plc
Cyngor Celfyddydau Cymru	Burnett Davies
Arup	Business in the Community Wales
Asbri Planning Ltd	BusyMost Ltd Cardiff
Ashi Properties	bValued
Aspire Residential	C2J
Associated British Ports	Cadwyn Housing Association
Association of Inland Navigation Authorities	Caerphilly County Borough Council
Astra Properties	CAIS
Atkins	Ymgyrch Ddiogelu Cymru Wledig
Atlantic Properties	Capital Properties Cardiff
Austin-Smith: Lord	Cardiff & District Allotments Association
Baker Associates	Ffederasiwn Rhieni Caerdydd a'r Fro
Bannits Lettings	Bwrdd Iechyd Caerdydd a'r Fro, Caerdydd
Barbara Cunningham	Cardiff Access Group
Barbara Rees Estate Agents	Cardiff Against the Incinerator
Barton Willmore (Cardiff)	Cardiff and Vale University Local Health Board
Barton Willmore Planning Partnership	

Cardiff Bus
 Cardiff Bus Users
 Cardiff Civic Society
 Cymdeithas Tai Cymunedol Caerdydd
 Cardiff Cycling Campaign
 Cardiff Ethnic Minority Elders
 Cardiff Greenpeace
 Cardiff Heliport
 Cardiff Homes
 Maes Awyr Rhyngwladol Caerdydd Cyf.
 Cardiff Lettings
 Cardiff Local Access Forum
 Prifysgol Metropolitan Caerdydd
 Cardiff Naturalists
 Cardiff Pedestrian Liberation
 Cardiff Student Lets
 Cardiff Student Letting
 Cardiff Transition
 Prifysgol Caerdydd
 Carolyn Jones Planning Services
 CDN Planning
 Cedar Properties
 Celsa Manufacturing (UK) LTD
 Celtic Properties
 Cemex Uk Operations Ltd
 CFW Architects
 CGMS Consulting
 Chambers Estate Agents
 Chartered Institute of Housing in Wales
 Cherry Bird Estate Agents
 Chichester Nunns Partnership
 Chris Davies Estate Agents
 Chris Johns
 Chris Morgan
 Chris Watkins
 Chwarae Teg
 Civil Aviation Authority
 CK- Residential Lettings
 Coach House Lettings
 Coal Authority
 Coleg Glan Hafren
 Community Land Advisory Service Cymru
 Confederation of British Industry
 Confederation of Passenger Transport
 Connections Design
 Country Land and Business Association
 CPS Homes
 CPS Properties-Cardiff
 Crofts Davies & Co Estate Agents
 Cymdeithas yr Iaith Gymraeg
 Danescourt Community Association
 Darlows
 David Lock Associates
 David Ricketts Estate Agents
 Davies Sutton Architects
 DavisMeade Agricultural
 Derek Prosser Associates
 Design Circle RSAW South
 Comisiwn Dylunio Caerdydd
 Development Planning Partnership
 Development, Land & Planning Consultants Ltd
 Disability Arts Cymru
 Disability Wales
 DJ Skinner Property Services
 DLP Consultants
 DPP Cardiff
 Drivers Jonas
 DTB Design
 DTZ Consulting
 Dŵr Cymru Welsh Water
 Easy Rent
 Edenstone Homes
 Edmond Estate Agents
 Edwards & Co Property
 Elite Property Estate Agents
 Equality and Human Rights Commission
 Ethnic Business Support Project
 Ezee Let
 Ffederasiwn Busnesau Bach
 First City Limited
 First4 Rentals
 FirstGroup plc
 Firstplan
 Flat Homes
 Comisiwn Coedwigaeth Cymru
 Fortis Properties
 Freight Transport Association
 Friends of Nantfawr Community Woodland

Friends of the Earth (Cymru)	Inter Let Properties
Fulfords Land & Planning	Interfaith Wales
G Powys Jones	Jacobs Babtie
Garden History Society	James Douglas Sales and Lettings
Geraint John Planning Ltd	Jeffrey Ross
GL Hearn Ltd	Jeremy Peter Associates
GL Hearn Planning	Jet Developments
Glamorgan - Gwent Archaeological Trust Ltd	John Lewis Partnership
Glamorgan Gwent Housing Association	John Robinson Planning & Design
Globe Property Services	John Williams Rental
GMA Planning	John Wotton Architects
Graham Griffiths Estate Agents	Jones Lang LaSalle
Graig Community Council	JP Morgan Asset Management
Graig Protection Society	JPE Executive Lettings
Great Western Trains Company Limited	Jupiter Property Services
Gregory Grey Associates	Just Property Wales
Grosvenor Waterside	Cadw Cymru'n Daclus
Guardian Property Management	Kelly Taylor & Associates
GVA	Kelvin Francis
GVA Grimley	KeyLet
H and M Property Services	Kingsmeade Assets Limited
H O W Commercial Planning Advisors	Kingstons Letting Agents Cardiff
Hafod Housing Association Limited/ Hafod Cardiff Housing Association Limited	Kingstons Letting Agents
Halcrow	Knight Frank
Harmers	La Maison Properties
Harry Harper	Landlord Direct
Health & Safety Executive	Landscape Institute Wales
Heath Residents Association	Let -Save
Heledd Williams	Let Wise
Hentons	Letz Move
Herbert R Thomas LLP	Levvel Ltd
Hern-Crabtree	Lewis Property Maintenance
HJF & Co Property	Linc-Cymru
Home Builders Federation	Lisvane Community Council
Home Finder Pro	Llandaff Conservation Group
Homeline Cardiff	Llandaff Society
Horizon Properties	Lovell Partnership
Hoskins Johnson	Loyn & Co Architects
Hutchinson 3G UK	Lts Property
Hyland Edgar Driver	LucKey Lettings
Igbal Homes	Lyn Powell
Imperial Services	M & D Properties
Institute of Civil Engineering	MAC Homes Cardiff
	Madley Construction

Maison Letting Agents	Pentyrch Community Council
Mango Planning and Development Limited	Persimmon Homes
Mansells Estate Agents	Persimmon Homes East Wales
Marshfield Community Council	Peter Wood Residential
Martel Property Services Ltd	Peter Alan
Martin & Co Cardiff Estate Agents	Peter Davies
Martin Robeson Planning Practice	Peter Mulcahy
MC Letting Software	Peterson Williams
McCarthy & Stone (plc)	Peterstone Community Council
Mead Property	Philippa Cole
Meadgate Homes Ltd	Pinnacle Group
Michael Graham Young	Planning Aid Wales
Michael Jones & Co	Planning Inspectorate
Mineral Products Association	Planning Officers Society Wales
Moginie James	Plaza Property Management Services
Mohammed Shahid Munir Property	PM Premier
Morgan Cole	Police & Crime Commissioner
Morgans Residential	Powergen
Mott MacDonald	Prestige Sales & Lettings
Mr Homes	Profile Wide Estates
Nathaniel Lichfield & Partners	Property Direct Agents
Celf Ieuentid Cenedlaethol	Quarry Products Association
Cyfoeth Naturiol Cymru	Quin & CO
Neame Sutton	Quin & Co Ltd
Network Rail	R H Seel
Network Rail Infrastructure Ltd	Race Equality First
Newport City Council	Radyr & Morganstown Association
NFU Cymru	Radyr and Morganstown Community Council
Nina Estate Agents	Radyr and Morganstown Partnership and Community Trust (PACT)
North West Cardiff Group	Radyr Golf Club
Northover & Williamson Sales and Letting Agents	Redrow Homes (South Wales) Ltd
Northwood Letting & Estate Agents	Reservoir Action Group (RAG)
Norton Estate Agents	Residential Landlords Association
Nova Properties	Rhiwbina Civic Society
Novell Tullet	Cyngor Bwrdeistref Sirol Rhondda Cynon Taf
O2 UK	RICS Wales
Oakgrove Nurseries	Rio Architects
Old St Mellons Community Council	Robert Turely Associates
Orange	Robertson Francis Partnership
Pantmawr Residents Association	Rochefort Shugar Property Management
PDM Properties	Roger North Long Surveyors
Peace Mala	Royal Commission on the Ancient & Historical Monuments of Wales
Peacock & Smith	

Royal National Institute for the Blind	The Royal Town Planning Institute
RPS Group Plc	The Umbrella Homes
RSPB Cymru	The Victorian Society
Save Creigiau Action Group	The Wildlife Trust of South & West Wales
Savills	Theatres Trust
Scope Cymru	Thomas & Rose Agents
Sequence Homes	Thomas George Estate Agents
Seraph Estates	Thomas H Wood Letting & Estate Agents
Shawn Cullen	Thomas Joseph Lettings Management & Maintenance
Simpson Estates	T-Mobile (UK) Ltd
SK Designs	Tongwynlais Community Council
SLR Consulting	Torfaen County Borough Council
South Wales Chamber of Commerce Cardiff	Town Planning & Development
South Wales Estates	Turley Associates
South Wales Lettings	Ty Seren Lettings
South Wales Mgi Ltd	United Welsh Housing Association
Heddlu De Cymru	Urban City Ltd
South Wales Police Crime Prevention Design Adviser	Urdd Youth Group
South Wales WIN	Vale of Glamorgan Council
Sower Estate Agents	Velindre NHS Trust Corporate Headquarters
Square Foot Estate Agents	Veolia
SSE Energy Supply Ltd	View Property Wales
St Fagans Community Council	Virgin Media
Stedman Architectural	Vivaz Homes Ltd
Stewart Ross Associates	Vodafone
Stonewall Cymru	Wales & West Housing Association
Stride Treglown Town Planning	Cyngor Gweithredu Gwirfoddol Cymru
Stuart Coventry Scott Wilson	Cymorth i Fenywod Cymru
Student Houses Cardiff	Watts Morgan
Sullivan Land & Planning	Ymddiriedolaeth GIG Gwasanaethau Ambiwylans - Cymru – Rhanbarth y De Ddwyrain
SuperLet Cardiff	Welsh Federation of Housing Association
Sustrans Cymru	Llywodraeth Cymru
SWALEC	Comisiynydd y Gymraeg
Taff Housing Association	Welsh Tenants Federation Ltd
Tanner & Tilley	Wenlock Lettings
Taylor Estate Agents	Wentloog Community Council
Temp2Perm Housing	Wentworth Properties
Terry Nunns Architects	Western Permanent Property Management Cardiff
The 20th Century Society	White Young Green Planning
The Boarding Centre Ltd	Wigley Fox Partnership
The Design Group 3	Williams Rentals
The Georgian Group	Willmott Dixon
The Institute of Cemetery and Crematorium Management	Wimpey Homes
The Planning Bureau	

X Factor Properties
Zenith Design Solutions

Daeth sylwadau penodol neu sy'n gyffredinol berthnasol i'r canllawiau drafft i law gan yr ymgygoreion a nodwyd gyda ***

Enw	Sylwadau	Ymateb/Cam Gweithredu
Cyng E Clark	Mae angen i Adran 4.16 fod yn gliriach ynghylch y disgwyl i ddarparu cynwysyddion dan do ar gyfer gwastraff bag y tu cefn i eiddo Awgrymaf y dylid newid y geiriad i "Rhaid i ddatblygwyr cynlluniau dwys o bum fflat neu ragor ddarparu cynwysyddion dan do ar gyfer bagiau gwastraff neu ardal storio wedi ei sgrinio. Rhaid i'r storfa biniau allu cynnal uchafswm gofynnol y cynwysyddion, yn seiliedig ar asesiad o faint o wastraff a ddisgwylir. Pan nad oes gardd flaen rhaid darparu'r rhain y tu cefn i'r eiddo.	Ni all y CCAau nodi bod rhaid darparu cynwysyddion storio y tu cefn i eiddo, gan mai tir preifat yw hwn ac nid yw'n effeithio ar gasgliadau gwastraff. Mae sylw ynghylch yr angen i ddarparu cynwysyddion storio ar gyfer casgliadau gwastraff eisoes ym mharagraff 4.8.
	Tudalen 18: Nid wyf yn cytuno gyda'r anogaeth i storio biniau y tu blaen i eiddo heb ardd flaen. Dylid dileu'r lluniau o'r enghreifftiau storio gwastraff a dylid dileu'r cyfeiriad ato.	Dim gweithredu. Dylai pob datblygiad newydd fod yn defnyddio'r dull casglu biniau, felly mae gofyn i dai teras storio'r biniau ar flaen yr eiddo. Mae'r lluniau dan sylw yn dangos sut dylai biniau gael eu storio mewn gardd flaen.
	Cytunaf y dylai anghenion storio gwastraff o fewn fflatiau fod yn hael ac y dylid nodi'r anghenion storio ar gyfer niferoedd sy'n byw mewn eiddo.	Dim gweithredu
	Dylai fod angen i landlordiaid sicrhau bod cadis bwyd brown a digon a chynwysyddion gwastraff eraill yn cael eu darparu i denantiaid newydd.	Bydd y sylw hwn yn cael ei gynnwys yn Adran 8 y CCAau.
	Mae angen i'r broses orfodi a'r cosbau am beidio â dilyn y CCAau gwastraff fod yn glir.	Nid yw'r sylw hwn yn berthnasol i'r CCAau hyn. Mae'r ddogfen hon ar gyfer datblygwyr/penseiri ac nid yw'r ofynnol iddynt ddeall y broses orfodi.
	Dylai'r CCAau annog peidio â stori cynwysyddion masnachol mawr ar y stryd pan nad ydynt allan i'w casglu.	Mae'r CCAau eisoes yn nodi bod angen darparu lle i storio gwastraff (gweler paragraff 6.4)

Cyng Merry, Cyng Weaver, Cyng Knight	Rydym yn cefnogi'n gryf y cynnig na ddylai datblygiadau sy'n storio gwastraff y tu fewn gael eu caniatáu: nid yw'n lanwaith ac mae bron bob amser yn arwain at wastraff yn cael ei roi allan wrth finiau am nad yw preswylwyr am gadw gwastraff y tu fewn, yn naturiol ddigon.	Dim gweithredu
	Credwn hefyd na ddylai gwastraff fod yn weladwy ac na ddylid ei bentyrru yn y blaen. Dylai'r adnoddau stori fod yn ddigonol ar gyfer nifer y tenantiaid ac wedi ei ddiogelu, yn ddelfrydol rhag cael ei arllwys neu blaen.	Dim gweithredu